

PROJET IMMOBILIER
AL MENZAH III TRANSCHE C
Avenue des F.A.R AGADIR

MATRE D'OUVRAGE :
SOCIETE AL OMRANE AGADIR
PLAN D'EXECUTION
Plan Modificatif

Autorisation : N°5073 du 19-12-2008

Plan d'ensemble

- PLAN DU REZ DE CHAUSSEE DE L'ENSEMBLE
- FACADE PRINCIPALE DE L'ENSEMBLE
- PLAN COTE
- COUPE GLOBALE PASSANT PAR L'IMMEUBLE B3
- NOTE DE CALCUL GLOBALE

- NOTE DE CALCUL GLOBALE

BLOC	NBR D'APPARTEMENT	NBR PLACE DE COMMERCE	PLATEAU BUREAU	NBR PLACE DE PARKING
A1&A2	20 (10x2)	4 (2x2)		
B1	10	2		
B2&B4	20 (10x2)	4 (2x2)		
B3	10	0		
C	10	2		
D		1	5	
TOTAL	70	13	5	59
SURFACES SOLAIRES BÂTIMENTS	10887 m ²	1489 m ²	1131,5 m ²	
				13842,5m ²

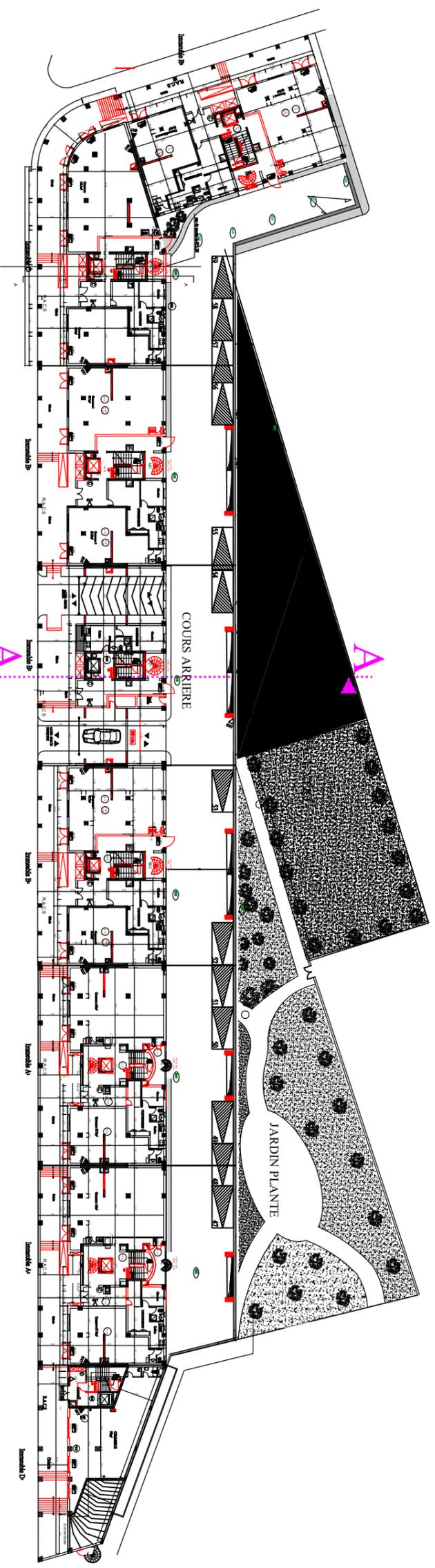
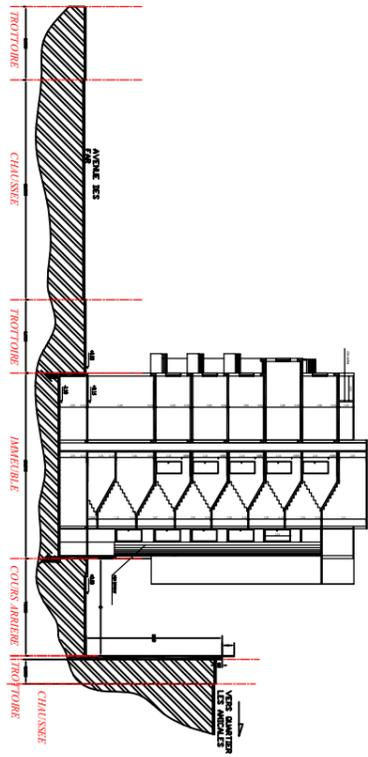
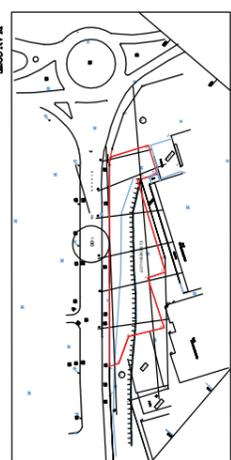

PC : 40,00 m

Nombres des points TN	Altitude TN	Distances curvilignes TN	Distances parallèles TN
11	99.01	40.12	2.51
10	98.00	37.58	3.82
9	97.50	33.97	3.67
8	97.00	30.30	3.68
7	96.50	26.62	3.68
6	96.00	22.94	3.68
5	95.50	19.26	3.68
3	94.50	10.86	3.93
2	94.15	4.91	4.91
20	93.00	185.88	9.49
19	92.00	169.93	15.95
18	91.00	159.29	10.94
17	90.00	148.85	10.44
16	89.50	136.48	12.97
15	89.00	130.91	5.57
14	88.50	124.67	6.24
13	87.81	116.72	7.95
12	86.89	104.96	7.95
11	86.00	92.07	11.77
10	85.22	81.91	10.16
9	85.00	75.71	6.20
8	84.50	68.46	7.25
7	84.00	60.48	7.98
6	83.94	48.97	11.51
5	83.15	39.86	9.31
4	82.72	28.53	11.13

FACADES PRINCIPALES GENERALES

DATE	NATURE	REVISION
06/01/2020	RABATTE	A
01-08-2008	Plan de l'ensemble	B
02-08-2008	Plan de l'ensemble	C
04-08-2008	Plan de l'ensemble	D
11-10-2009	Plan de l'ensemble	E
15/11/2010	Plan de l'ensemble	F

MATHEUS DOUVERE / ARCHITECTE
JALAL EL AMINE ELMANAH
21, IMMEUBLE "SHEIKH" APPARTEMENT 970, SAKH ETYAR, EXTENSION
20106, CASABLANCA
Tél : 00212 (0)5 37 79 14 17
Fax : 00212 (0)5 37 79 14 17
Mail : agenciedesign-architectur.com

LEGENDE	EXISTANT	MODIFICATIONS
1	2	3
4	5	6
7	8	9
10	11	12
13	14	15
16	17	18
19	20	21
22	23	24
25	26	27
28	29	30
31	32	33
34	35	36
37	38	39
40	41	42
43	44	45
46	47	48
49	50	51
52	53	54
55	56	57
58	59	60
61	62	63
64	65	66
67	68	69
70	71	72
73	74	75
76	77	78
79	80	81
82	83	84
85	86	87
88	89	90
91	92	93
94	95	96
97	98	99
100	101	102
103	104	105
106	107	108
109	110	111
112	113	114
115	116	117
118	119	120
121	122	123
124	125	126
127	128	129
130	131	132
133	134	135
136	137	138
139	140	141
142	143	144
145	146	147
148	149	150
151	152	153
154	155	156
157	158	159
160	161	162
163	164	165
166	167	168
169	170	171
172	173	174
175	176	177
178	179	180
181	182	183
184	185	186
187	188	189
190	191	192
193	194	195
196	197	198
199	200	201
202	203	204
205	206	207
208	209	210
211	212	213
214	215	216
217	218	219
220	221	222
223	224	225
226	227	228
229	230	231
232	233	234
235	236	237
238	239	240
241	242	243
244	245	246
247	248	249
250	251	252
253	254	255
256	257	258
259	260	261
262	263	264
265	266	267
268	269	270
271	272	273
274	275	276
277	278	279
280	281	282
283	284	285
286	287	288
289	290	291
292	293	294
295	296	297
298	299	300
301	302	303
304	305	306
307	308	309
310	311	312
313	314	315
316	317	318
319	320	321
322	323	324
325	326	327
328	329	330
331	332	333
334	335	336
337	338	339
340	341	342
343	344	345
346	347	348
349	350	351
352	353	354
355	356	357
358	359	360
361	362	363
364	365	366
367	368	369
370	371	372
373	374	375
376	377	378
379	380	381
382	383	384
385	386	387
388	389	390
391	392	393
394	395	396
397	398	399
400	401	402
403	404	405
406	407	408
409	410	411
412	413	414
415	416	417
418	419	420
421	422	423
424	425	426
427	428	429
430	431	432
433	434	435
436	437	438
439	440	441
442	443	444
445	446	447
448	449	450
451	452	453
454	455	456
457	458	459
460	461	462
463	464	465
466	467	468
469	470	471
472	473	474
475	476	477
478	479	480
481	482	483
484	485	486
487	488	489
490	491	492
493	494	495
496	497	498
499	500	501
502	503	504
505	506	507
508	509	510
511	512	513
514	515	516
517	518	519
520	521	522
523	524	525
526	527	528
529	530	531
532	533	534
535	536	537
538	539	540
541	542	543
544	545	546
547	548	549
550	551	552
553	554	555
556	557	558
559	560	561
562	563	564
565	566	567
568	569	570
571	572	573
574	575	576
577	578	579
580	581	582
583	584	585
586	587	588
589	590	591
592	593	594
595	596	597
598	599	600
601	602	603
604	605	606
607	608	609
610	611	612
613	614	615
616	617	618
619	620	621
622	623	624
625	626	627
628	629	630
631	632	633
634	635	636
637	638	639
640	641	642
643	644	645
646	647	648
649	650	651
652	653	654
655	656	657
658	659	660
661	662	663
664	665	666
667	668	669
670	671	672
673	674	675
676	677	678
679	680	681
682	683	684
685	686	687
688	689	690
691	692	693
694	695	696
697	698	699
700	701	702
703	704	705
706	707	708
709	710	711
712	713	714
715	716	717
718	719	720
721	722	723
724	725	726
727	728	729
730	731	732
733	734	735
736	737	738
739	740	741
742	743	744
745	746	747
748	749	750
751	752	753
754	755	756
757	758	759
760	761	762
763	764	765
766	767	768
769	770	771
772	773	774
775	776	777
778	779	780
781	782	783
784	785	786
787	788	789
790	791	792
793	794	795
796	797	798
799	800	801
802	803	804
805	806	807
808	809	810
811	812	813
814	815	816
817	818	819
820	821	822
823	824	825
826	8	

- FONDATION SOUS SOL
- RIZDE CHAUSSEE
- ETAGE COURANT (et au 1^{er} Seme Etage)
- COUPE AA
- TERRASSE
- PLAN DE REPERAGE
- FACADE PRINCIPALE
- FACADE ARRIERE
- TABLAI DES STANCES
- DETAIL ESCALIERS

RABATTE	Date	Nature	A
06/01/2020	06-01-2008	Plan de repérage	A
	02-01-2008	Plan de repérage	B
	20-10-2008	Plan de repérage	C
	27-08-2019	Plan de repérage	D
	11-10-2008	Plan de repérage	E
	14-11-2019	Plan de repérage	F

MAITRE D'OUVRAGE / ARCHITECTE
JALAL EL AMINE BENNATI
11 IMMEUBLE SAHRAI AYOUBIEN 195 Seme Etage
EXTENSION / ANSAY F.A.R. AGADIR 139 PAYSANEN MANSIF
201 00 CASSALANCA
Tél : 09 212 003 37 70 14 17
Mail : agsne@alofastimok.com

Numero	Description	Contenance
NOU	2 Construction	1 Construction 1 Habitation
EX	1 Construction	1 Construction 1 Habitation
DEM	1 Construction	1 Construction 1 Habitation
CON	1 Construction	1 Construction 1 Habitation

LEGENDE CONSTRUCTION	MAITRISE D'OUVRAGE
■ EXISTANT	- Plan de repérage
■ A DEMOUIR	- Plans de façades - élévation sans volume
■ A CONSTRUIRE	- Guide-étage - élévation sans volume
	- Parking for foreign motorcars

SYMB	LEGENDE REPERAGE
REF 201-101	Non adossé (référence de sonde)
REF 101	Non adossé (référence de sonde)
REF 102	Non adossé (référence de sonde)
REF 103	Non adossé (référence de sonde)
REF 104	Non adossé (référence de sonde)
REF 105	Non adossé (référence de sonde)
REF 106	Non adossé (référence de sonde)
REF 107	Non adossé (référence de sonde)
REF 108	Non adossé (référence de sonde)
REF 109	Non adossé (référence de sonde)
REF 110	Non adossé (référence de sonde)
REF 111	Non adossé (référence de sonde)
REF 112	Non adossé (référence de sonde)
REF 113	Non adossé (référence de sonde)
REF 114	Non adossé (référence de sonde)
REF 115	Non adossé (référence de sonde)
REF 116	Non adossé (référence de sonde)
REF 117	Non adossé (référence de sonde)
REF 118	Non adossé (référence de sonde)
REF 119	Non adossé (référence de sonde)
REF 120	Non adossé (référence de sonde)
REF 121	Non adossé (référence de sonde)
REF 122	Non adossé (référence de sonde)
REF 123	Non adossé (référence de sonde)
REF 124	Non adossé (référence de sonde)
REF 125	Non adossé (référence de sonde)
REF 126	Non adossé (référence de sonde)
REF 127	Non adossé (référence de sonde)
REF 128	Non adossé (référence de sonde)
REF 129	Non adossé (référence de sonde)
REF 130	Non adossé (référence de sonde)
REF 131	Non adossé (référence de sonde)
REF 132	Non adossé (référence de sonde)
REF 133	Non adossé (référence de sonde)
REF 134	Non adossé (référence de sonde)
REF 135	Non adossé (référence de sonde)
REF 136	Non adossé (référence de sonde)
REF 137	Non adossé (référence de sonde)
REF 138	Non adossé (référence de sonde)
REF 139	Non adossé (référence de sonde)
REF 140	Non adossé (référence de sonde)
REF 141	Non adossé (référence de sonde)
REF 142	Non adossé (référence de sonde)
REF 143	Non adossé (référence de sonde)
REF 144	Non adossé (référence de sonde)
REF 145	Non adossé (référence de sonde)
REF 146	Non adossé (référence de sonde)
REF 147	Non adossé (référence de sonde)
REF 148	Non adossé (référence de sonde)
REF 149	Non adossé (référence de sonde)
REF 150	Non adossé (référence de sonde)
REF 151	Non adossé (référence de sonde)
REF 152	Non adossé (référence de sonde)
REF 153	Non adossé (référence de sonde)
REF 154	Non adossé (référence de sonde)
REF 155	Non adossé (référence de sonde)
REF 156	Non adossé (référence de sonde)
REF 157	Non adossé (référence de sonde)
REF 158	Non adossé (référence de sonde)
REF 159	Non adossé (référence de sonde)
REF 160	Non adossé (référence de sonde)
REF 161	Non adossé (référence de sonde)
REF 162	Non adossé (référence de sonde)
REF 163	Non adossé (référence de sonde)
REF 164	Non adossé (référence de sonde)
REF 165	Non adossé (référence de sonde)
REF 166	Non adossé (référence de sonde)
REF 167	Non adossé (référence de sonde)
REF 168	Non adossé (référence de sonde)
REF 169	Non adossé (référence de sonde)
REF 170	Non adossé (référence de sonde)
REF 171	Non adossé (référence de sonde)
REF 172	Non adossé (référence de sonde)
REF 173	Non adossé (référence de sonde)
REF 174	Non adossé (référence de sonde)
REF 175	Non adossé (référence de sonde)
REF 176	Non adossé (référence de sonde)
REF 177	Non adossé (référence de sonde)
REF 178	Non adossé (référence de sonde)
REF 179	Non adossé (référence de sonde)
REF 180	Non adossé (référence de sonde)
REF 181	Non adossé (référence de sonde)
REF 182	Non adossé (référence de sonde)
REF 183	Non adossé (référence de sonde)
REF 184	Non adossé (référence de sonde)
REF 185	Non adossé (référence de sonde)
REF 186	Non adossé (référence de sonde)
REF 187	Non adossé (référence de sonde)
REF 188	Non adossé (référence de sonde)
REF 189	Non adossé (référence de sonde)
REF 190	Non adossé (référence de sonde)
REF 191	Non adossé (référence de sonde)
REF 192	Non adossé (référence de sonde)
REF 193	Non adossé (référence de sonde)
REF 194	Non adossé (référence de sonde)
REF 195	Non adossé (référence de sonde)
REF 196	Non adossé (référence de sonde)
REF 197	Non adossé (référence de sonde)
REF 198	Non adossé (référence de sonde)
REF 199	Non adossé (référence de sonde)
REF 200	Non adossé (référence de sonde)

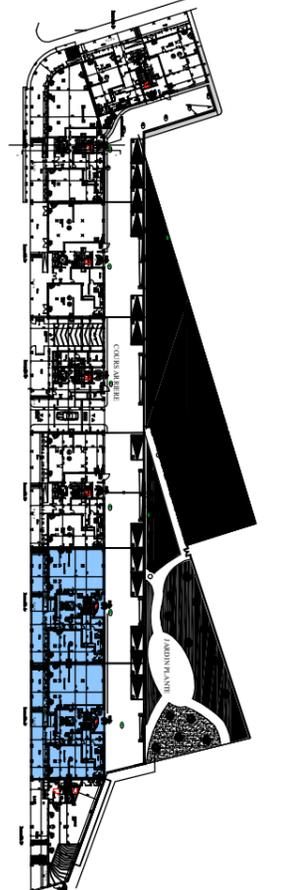
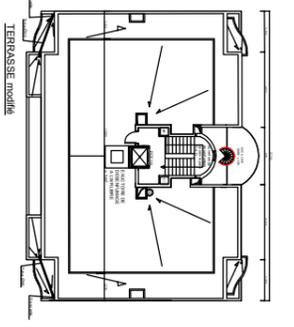
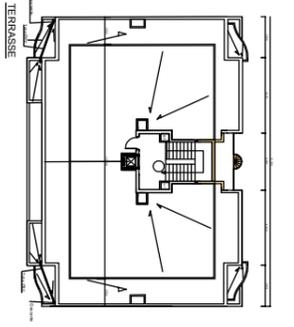
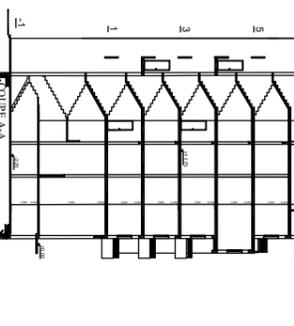
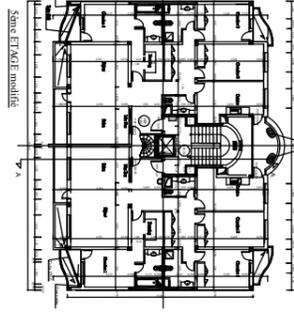
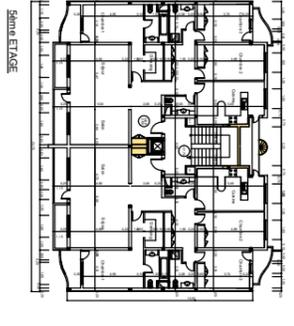
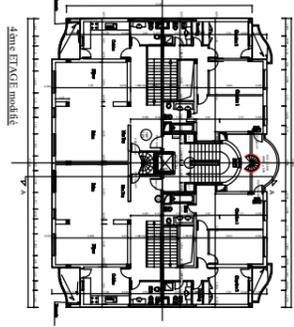
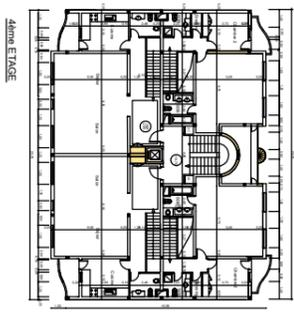
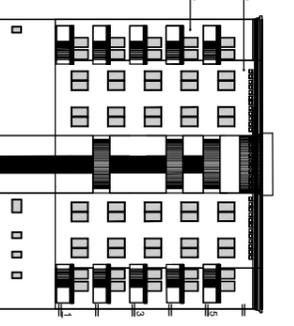
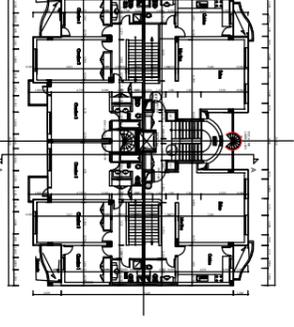
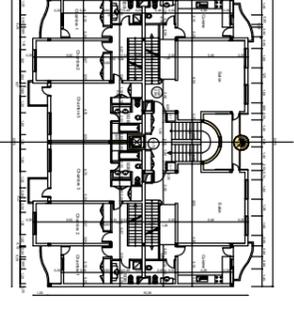
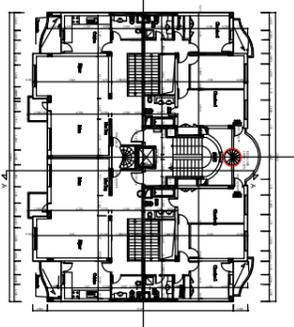
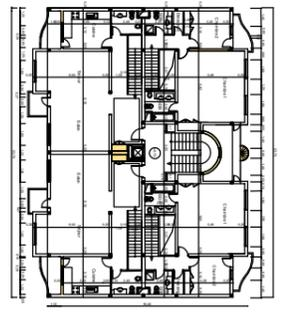
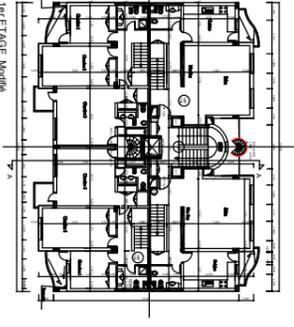
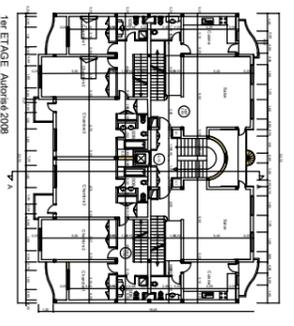
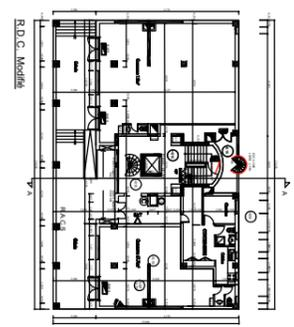
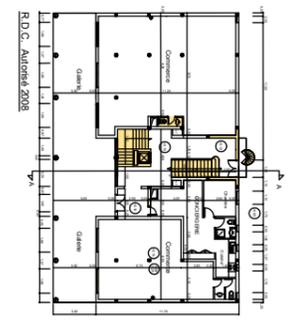

PLAN DE REPERAGE

- FONDATION-SOUS-SOL
- BEZ DE CHAUSSEE
- ETAGE COURANT (et au 1^{er} étage)
- COUPE A-A
- TERRASSE
- PLAFOND REPERAGE
- FACADE PRINCIPALE
- FACADE ARRIERE
- TABLEAU DES SURFACES
- DETAIL ESCALIERS

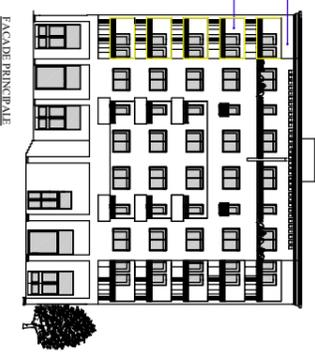

FACADE PRINCIPALE

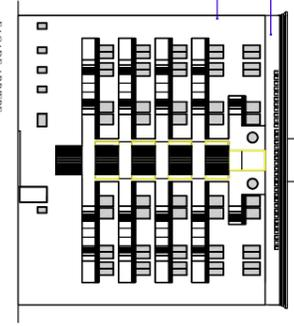

FACADE ARRIERE

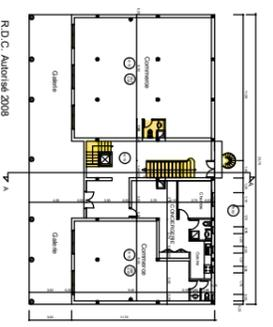

R.D.C. Autorisé 2008

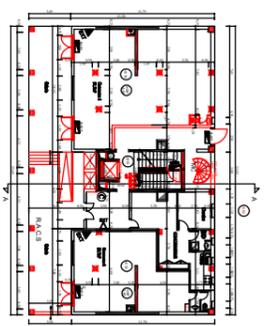

1^{er} Etage Modifié

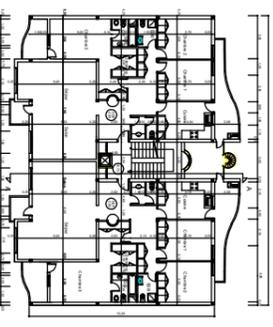

2^{ème} Etage Autorisé 2008

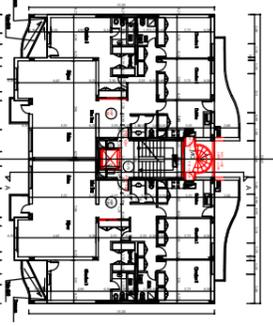

3^{ème} Etage Modifié

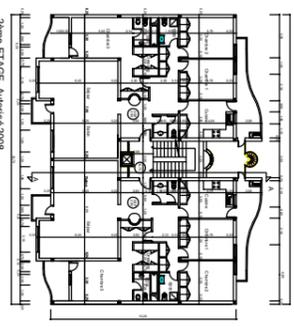

2^{ème} Etage Autorisé 2008

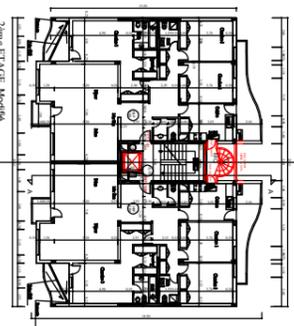

2^{ème} Etage Modifié

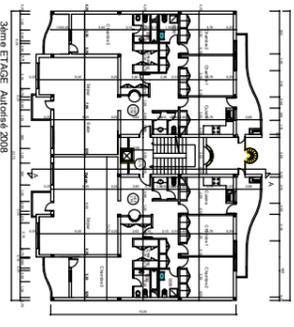

3^{ème} Etage Autorisé 2008

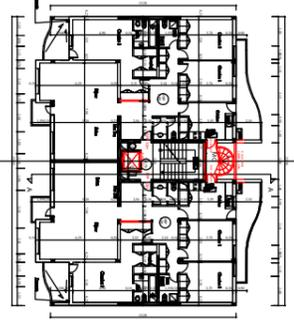

3^{ème} Etage Modifié

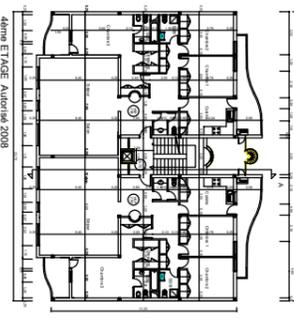

4^{ème} Etage Autorisé 2008

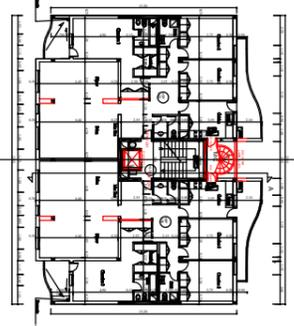

4^{ème} Etage Modifié

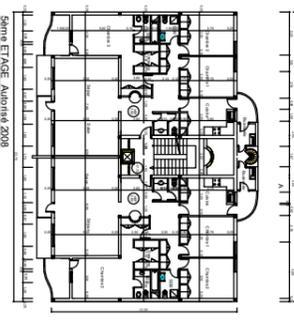

5^{ème} Etage Autorisé 2008

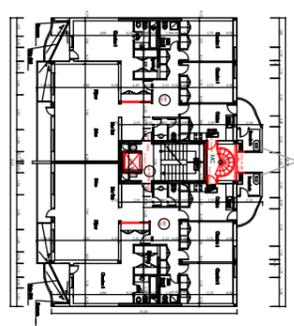

5^{ème} Etage Modifié

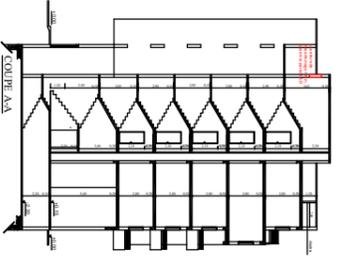

COUPE A-A

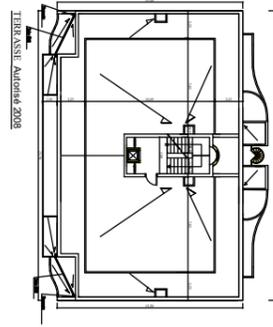

TERRASSE Autorisé 2008

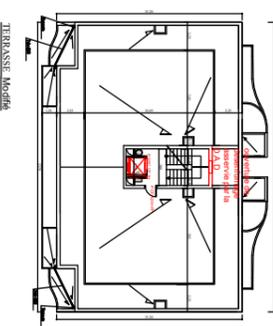

TERRASSE Modifié

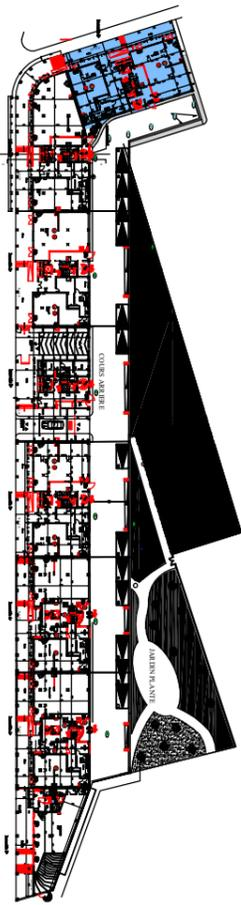

PLAN DE REPERAGE

RAYONNEMENT	Date	Nature	A
06/01/2020	02-01-2008	Plan de réperage	B
ECHILLE	01	08	C
			D
			E
			F

MATRIERE D'OUVRAGE: MATRIERE B1
31, JAMHEULIE "SILBA" APPARTEMENT #19, 5^{ème} ETAGE,
LOTissement "ASBATY AL KIBR, LES PRINCIPALES, MAARIF
20106, CASABLANCA
Tél : 00 212 (0)5 37309990
Fax : 00 212 (0)5 37309990
Mail: agadiri@al-omrane.com

NUMERO	DESCRIPTION	COMPOSANT
1	2 ^{ème} Etage	2 ^{ème} Etage
2	3 ^{ème} Etage	3 ^{ème} Etage
3	4 ^{ème} Etage	4 ^{ème} Etage
4	5 ^{ème} Etage	5 ^{ème} Etage

	LENDRE CONSTRUCTION
	EXISTANT
	A DEMOLIR
	A CONSTRUIRE

SYMB	LENDRE	REMARKS
1	LENDRE CONSTRUCTION	Zone autorisée de réperage ou travaux
2	EXISTANT	Zone à préserver (Z.P.) ou zone à préserver (Z.P.)
3	A DEMOLIR	Zone à préserver (Z.P.) ou zone à préserver (Z.P.)
4	A CONSTRUIRE	Zone à préserver (Z.P.) ou zone à préserver (Z.P.)

PROJET IMMOBILIER
 AL MENZAH III TRANCHE C
 Avenue des F.A.R. AGADIR

MATRE DOUVRAGE :

SOCIETE AL OMRANE AGADIR

PLAN D'EXECUTION

Plan Modificatif

Autorisatlon : N°5073 du 19-12-2008

IMMEUBLE B3

- FONDATION SOUS SOL
- RIZDE CHAUSSEE
- ETAGE COURANT (et AU Som. ETAGE)
- COUPE A/A
- TERRASSE
- PLAN DE REPERAGE
- FACADE PRINCIPALE
- FACADE ARRIERE
- TADAVI DES S'ANCES
- DETAIL ESCALIERS

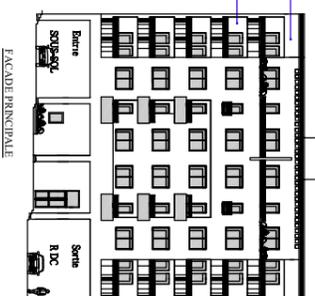

FACADE PRINCIPALE

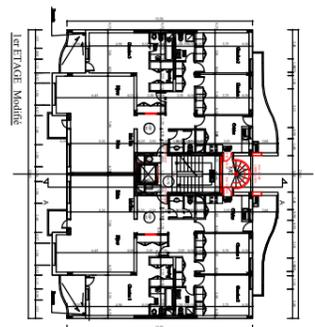

1er ETAGE Modifié

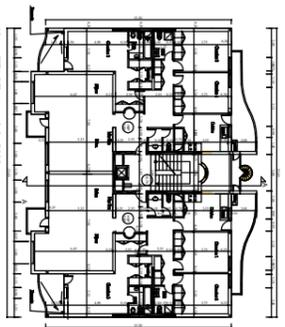

2ème ETAGE Aménagé 2008

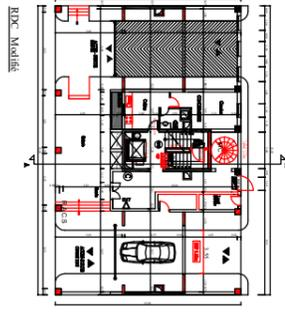

RDC Modifié

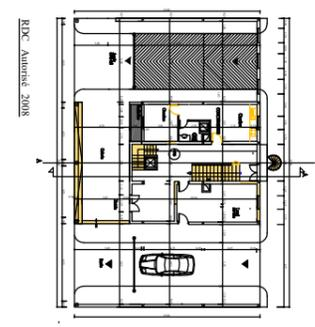

2ème ETAGE Aménagé 2008

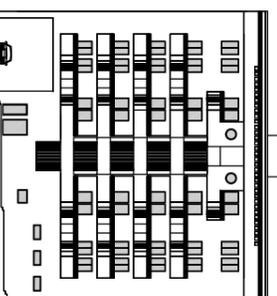

FACADE ARRIERE

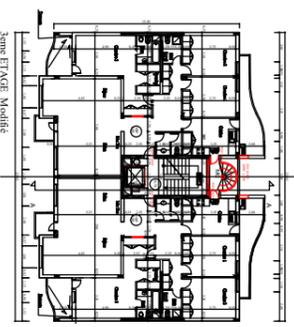

2ème ETAGE Modifié

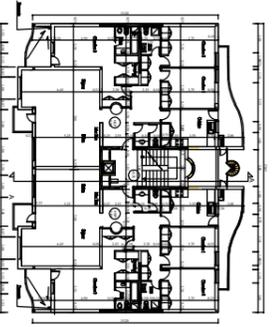

3ème ETAGE Aménagé 2008

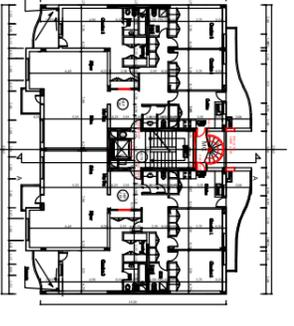

2ème ETAGE Modifié

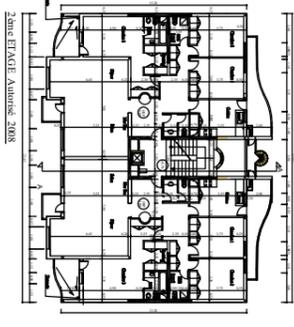

2ème ETAGE Aménagé 2008

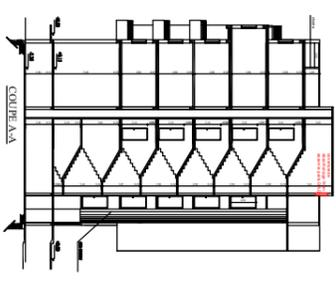

COURT A/A

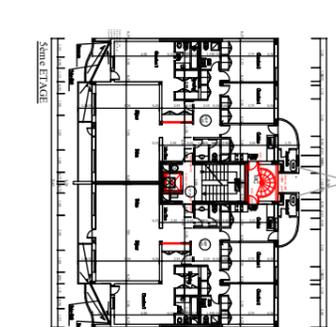

3ème ETAGE

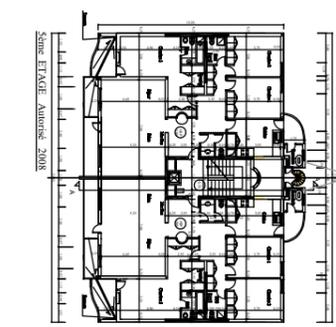

2ème ETAGE Aménagé 2008

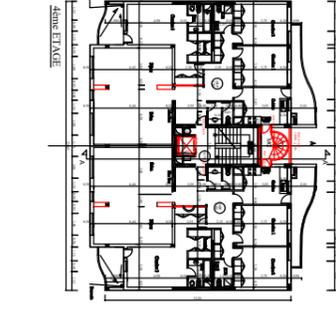

2ème ETAGE

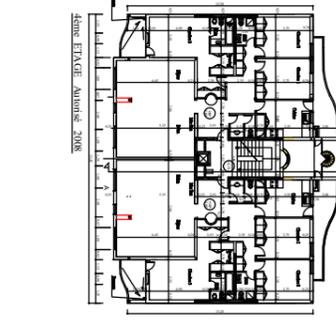

2ème ETAGE Aménagé 2008

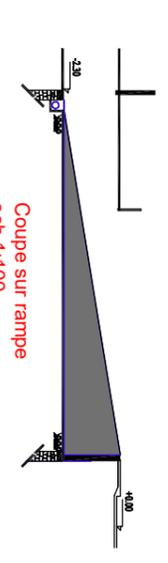

Coupe sur rampe
 éch 1:100

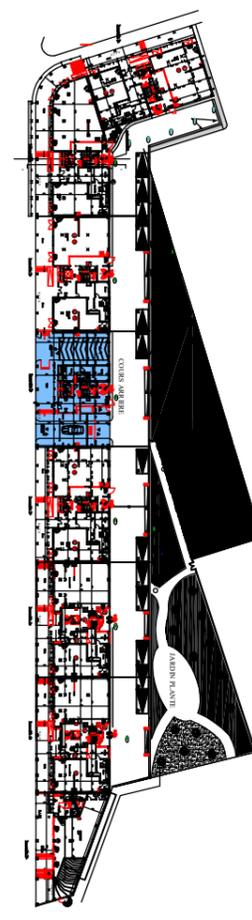

PLAN DE REPERAGE

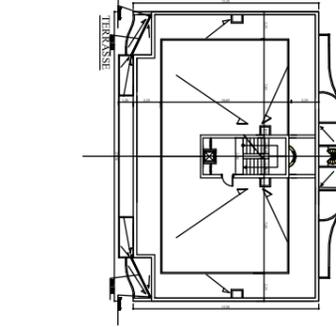

2ème ETAGE Aménagé 2008

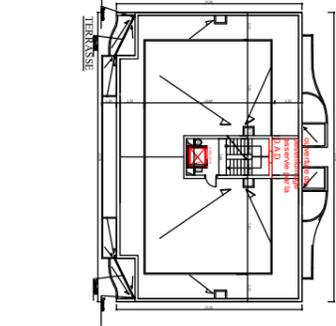

2ème ETAGE

RABATTE	Date	Nature	A
06/01/2020	08-01-2008	Plan de repérage	A
	02-01-2008	Plan de repérage	B
	20-10-2008	Plan de repérage	C
	20-08-2009	Plan de repérage	D
	11-10-2009	Plan de repérage	E
	13-11-2009	Plan de repérage	F

MATRISE D'EXECUTION / ARCHITECTE
 JALAL EL AMINI DINKANNI
 21 IMMEUBLE SAHABIA AINOU TRINENT 719, SALLETTAGE
 EXTENSION / ANASSER F.A.R. AGADIR, LES TERRAINS N°5073
 201 00, CASABLANCA
 Tél : 09 212 002 37 70 14 17
 Mail : agini@elamini-dinkanni.com

Etat	Contenu
Etat 1	Travaux de construction
Etat 2	Travaux de finition
Etat 3	Travaux de maintenance
Etat 4	Travaux de réparation
Etat 5	Travaux de remplacement
Etat 6	Travaux de démolition

Legende	Contenu
■	Travaux de construction
■	Travaux de finition
■	Travaux de maintenance
■	Travaux de réparation
■	Travaux de remplacement
■	Travaux de démolition

Code	Description
1	LES TRAVAUX DE CONSTRUCTION
2	LES TRAVAUX DE FINITION
3	LES TRAVAUX DE MAINTENANCE
4	LES TRAVAUX DE REPARATION
5	LES TRAVAUX DE REMPLACEMENT
6	LES TRAVAUX DE DEMOLITION
7	LES TRAVAUX DE PROTECTION
8	LES TRAVAUX DE SECOURS
9	LES TRAVAUX DE RECONSTRUCTION
10	LES TRAVAUX DE REPERAGE
11	LES TRAVAUX DE REPERAGE
12	LES TRAVAUX DE REPERAGE
13	LES TRAVAUX DE REPERAGE
14	LES TRAVAUX DE REPERAGE
15	LES TRAVAUX DE REPERAGE
16	LES TRAVAUX DE REPERAGE
17	LES TRAVAUX DE REPERAGE
18	LES TRAVAUX DE REPERAGE
19	LES TRAVAUX DE REPERAGE
20	LES TRAVAUX DE REPERAGE
21	LES TRAVAUX DE REPERAGE
22	LES TRAVAUX DE REPERAGE
23	LES TRAVAUX DE REPERAGE
24	LES TRAVAUX DE REPERAGE
25	LES TRAVAUX DE REPERAGE
26	LES TRAVAUX DE REPERAGE
27	LES TRAVAUX DE REPERAGE
28	LES TRAVAUX DE REPERAGE
29	LES TRAVAUX DE REPERAGE
30	LES TRAVAUX DE REPERAGE
31	LES TRAVAUX DE REPERAGE
32	LES TRAVAUX DE REPERAGE
33	LES TRAVAUX DE REPERAGE
34	LES TRAVAUX DE REPERAGE
35	LES TRAVAUX DE REPERAGE
36	LES TRAVAUX DE REPERAGE
37	LES TRAVAUX DE REPERAGE
38	LES TRAVAUX DE REPERAGE
39	LES TRAVAUX DE REPERAGE
40	LES TRAVAUX DE REPERAGE
41	LES TRAVAUX DE REPERAGE
42	LES TRAVAUX DE REPERAGE
43	LES TRAVAUX DE REPERAGE
44	LES TRAVAUX DE REPERAGE
45	LES TRAVAUX DE REPERAGE
46	LES TRAVAUX DE REPERAGE
47	LES TRAVAUX DE REPERAGE
48	LES TRAVAUX DE REPERAGE
49	LES TRAVAUX DE REPERAGE
50	LES TRAVAUX DE REPERAGE
51	LES TRAVAUX DE REPERAGE
52	LES TRAVAUX DE REPERAGE
53	LES TRAVAUX DE REPERAGE
54	LES TRAVAUX DE REPERAGE
55	LES TRAVAUX DE REPERAGE
56	LES TRAVAUX DE REPERAGE
57	LES TRAVAUX DE REPERAGE
58	LES TRAVAUX DE REPERAGE
59	LES TRAVAUX DE REPERAGE
60	LES TRAVAUX DE REPERAGE
61	LES TRAVAUX DE REPERAGE
62	LES TRAVAUX DE REPERAGE
63	LES TRAVAUX DE REPERAGE
64	LES TRAVAUX DE REPERAGE
65	LES TRAVAUX DE REPERAGE
66	LES TRAVAUX DE REPERAGE
67	LES TRAVAUX DE REPERAGE
68	LES TRAVAUX DE REPERAGE
69	LES TRAVAUX DE REPERAGE
70	LES TRAVAUX DE REPERAGE
71	LES TRAVAUX DE REPERAGE
72	LES TRAVAUX DE REPERAGE
73	LES TRAVAUX DE REPERAGE
74	LES TRAVAUX DE REPERAGE
75	LES TRAVAUX DE REPERAGE
76	LES TRAVAUX DE REPERAGE
77	LES TRAVAUX DE REPERAGE
78	LES TRAVAUX DE REPERAGE
79	LES TRAVAUX DE REPERAGE
80	LES TRAVAUX DE REPERAGE
81	LES TRAVAUX DE REPERAGE
82	LES TRAVAUX DE REPERAGE
83	LES TRAVAUX DE REPERAGE
84	LES TRAVAUX DE REPERAGE
85	LES TRAVAUX DE REPERAGE
86	LES TRAVAUX DE REPERAGE
87	LES TRAVAUX DE REPERAGE
88	LES TRAVAUX DE REPERAGE
89	LES TRAVAUX DE REPERAGE
90	LES TRAVAUX DE REPERAGE
91	LES TRAVAUX DE REPERAGE
92	LES TRAVAUX DE REPERAGE
93	LES TRAVAUX DE REPERAGE
94	LES TRAVAUX DE REPERAGE
95	LES TRAVAUX DE REPERAGE
96	LES TRAVAUX DE REPERAGE
97	LES TRAVAUX DE REPERAGE
98	LES TRAVAUX DE REPERAGE
99	LES TRAVAUX DE REPERAGE
100	LES TRAVAUX DE REPERAGE

IMMEUBLE C

- FONDATION SOUS-SOL
- BEZEL CHAUSSEE
- ETAGE COURANT (et au 5ème ETAGE)
- COURSE A.A
- TERRASSE
- PLAN DE REPERAGE
- FACADE PRINCIPALE
- FACADE ARRIERE
- TABLEAU DES SURFACES
- DETAIL ESCALIERS
- CONCOURSIERE

RABATTE	Date	Nature	A
06/01/2020	06-01-2008	Mise à jour des plans de l'annexe A	A
	02-01-2008	Mise à jour des plans de l'annexe A	B
	27-10-2008	Mise à jour des plans de l'annexe A	C
	29-08-2019	Mise à jour des plans de l'annexe A	D
	11-01-2019	Mise à jour des plans de l'annexe A	E
	13-11-2019	Mise à jour des plans de l'annexe A	F

MATRIER/PROJET ARCHITECTE
JALAL EL AMINE DRBANI
11, IMMEUBLE SEIBEL APARTMENT #19, 5ème ETAGE,
EXTENSION ASSET AL KHIR, LES PENINSULES, MARRAKH
20100, OUSMAYANCA
Tel : 06 212 005 57 70 41 17
Mail : agenc@al-khir.com

Type	Description	Quantité	Unité
1	1	1	m²
2	2	1	m²
3	3	1	m²
4	4	1	m²
5	5	1	m²
6	6	1	m²
7	7	1	m²
8	8	1	m²
9	9	1	m²
10	10	1	m²
11	11	1	m²
12	12	1	m²
13	13	1	m²
14	14	1	m²
15	15	1	m²
16	16	1	m²
17	17	1	m²
18	18	1	m²
19	19	1	m²
20	20	1	m²
21	21	1	m²
22	22	1	m²
23	23	1	m²
24	24	1	m²
25	25	1	m²
26	26	1	m²
27	27	1	m²
28	28	1	m²
29	29	1	m²
30	30	1	m²
31	31	1	m²
32	32	1	m²
33	33	1	m²
34	34	1	m²
35	35	1	m²
36	36	1	m²
37	37	1	m²
38	38	1	m²
39	39	1	m²
40	40	1	m²
41	41	1	m²
42	42	1	m²
43	43	1	m²
44	44	1	m²
45	45	1	m²
46	46	1	m²
47	47	1	m²
48	48	1	m²
49	49	1	m²
50	50	1	m²
51	51	1	m²
52	52	1	m²
53	53	1	m²
54	54	1	m²
55	55	1	m²
56	56	1	m²
57	57	1	m²
58	58	1	m²
59	59	1	m²
60	60	1	m²
61	61	1	m²
62	62	1	m²
63	63	1	m²
64	64	1	m²
65	65	1	m²
66	66	1	m²
67	67	1	m²
68	68	1	m²
69	69	1	m²
70	70	1	m²
71	71	1	m²
72	72	1	m²
73	73	1	m²
74	74	1	m²
75	75	1	m²
76	76	1	m²
77	77	1	m²
78	78	1	m²
79	79	1	m²
80	80	1	m²
81	81	1	m²
82	82	1	m²
83	83	1	m²
84	84	1	m²
85	85	1	m²
86	86	1	m²
87	87	1	m²
88	88	1	m²
89	89	1	m²
90	90	1	m²
91	91	1	m²
92	92	1	m²
93	93	1	m²
94	94	1	m²
95	95	1	m²
96	96	1	m²
97	97	1	m²
98	98	1	m²
99	99	1	m²
100	100	1	m²

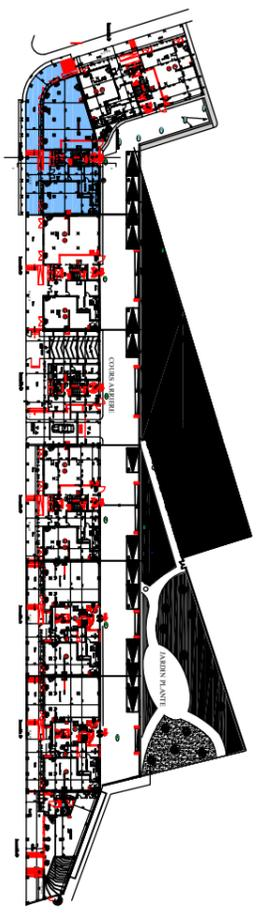
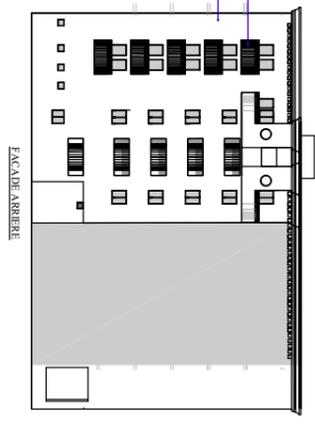
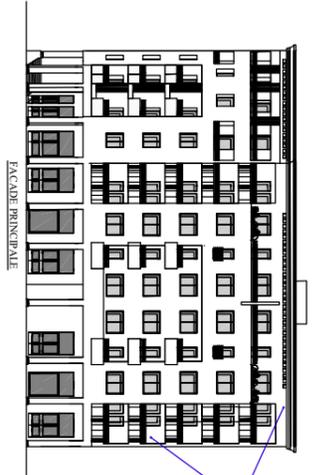
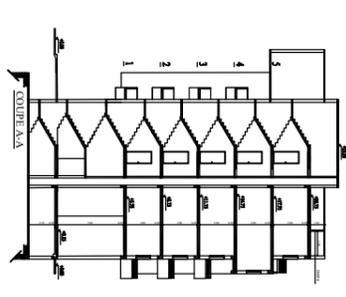
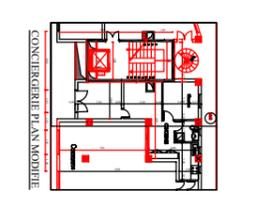
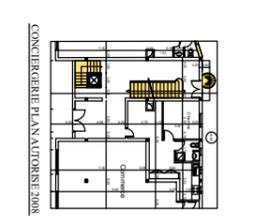
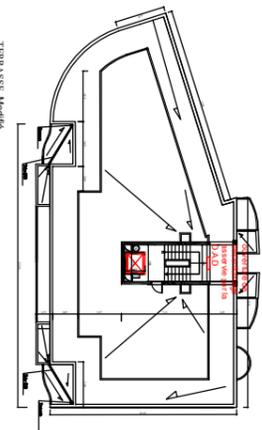
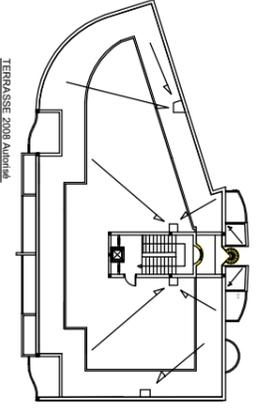
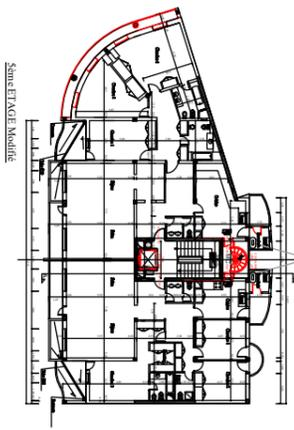
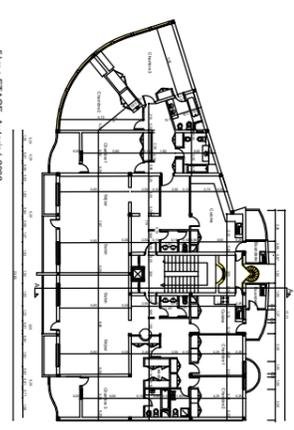
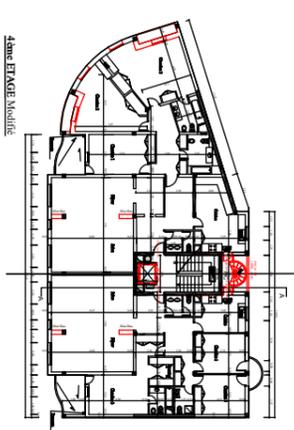
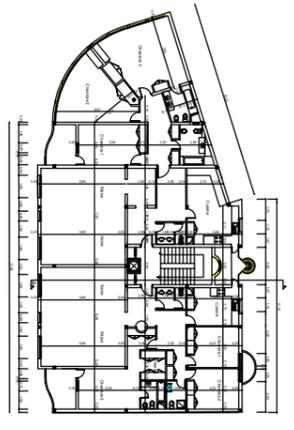
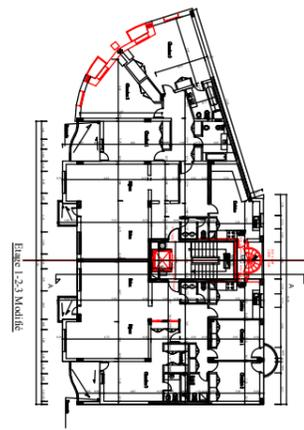
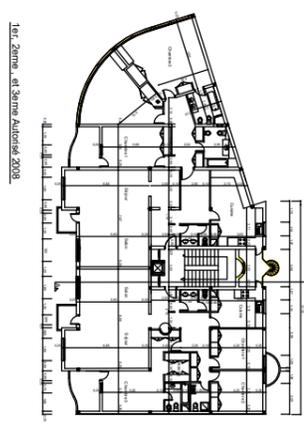
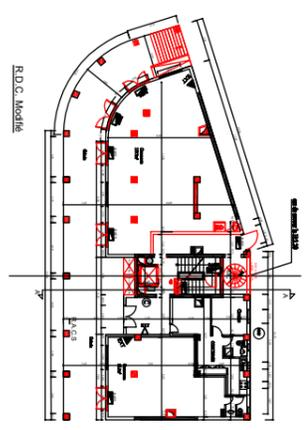
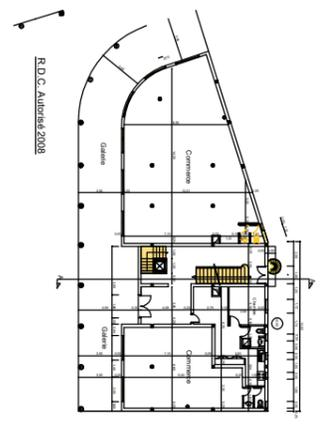

LEGENDRE CONSTRUCTION

■	EXISTANT
■	A DEMOUIR
■	A CONSTRUIRE

Matériaux

- Murs : Béton armé
- Plancher : Béton armé
- Toiture : Béton armé
- Revêtement de sol : Carrelage
- Cloisons : Plâtre
- Fenêtres : Aluminium
- Portes : Aluminium
- Escaliers : Béton armé
- Terrasse : Béton armé
- Courbe A.A : Béton armé
- Parking : Béton armé

Code	Description	Quantité	Unité
1	1	1	m²
2	2	1	m²
3	3	1	m²
4	4	1	m²
5	5	1	m²
6	6	1	m²
7	7	1	m²
8	8	1	m²
9	9	1	m²
10	10	1	m²
11	11	1	m²
12	12	1	m²
13	13	1	m²
14	14	1	m²
15	15	1	m²
16	16	1	m²
17	17	1	m²
18	18	1	m²
19	19	1	m²
20	20	1	m²
21	21	1	m²
22	22	1	m²
23	23	1	m²
24	24	1	m²
25	25	1	m²
26	26	1	m²
27	27	1	m²
28	28	1	m²
29	29	1	m²
30	30	1	m²
31	31	1	m²
32	32	1	m²
33	33	1	m²
34	34	1	m²
35	35	1	m²
36	36	1	m²
37	37	1	m²
38	38	1	m²
39	39	1	m²
40	40	1	m²
41	41	1	m²
42	42	1	m²
43	43	1	m²
44	44	1	m²
45	45	1	m²
46	46	1	m²
47	47	1	m²
48	48	1	m²
49	49	1	m²
50	50	1	m²
51	51	1	m²
52	52	1	m²
53	53	1	m²
54	54	1	m²
55	55	1	m²
56	56	1	m²
57	57	1	m²
58	58	1	m²
59	59	1	m²
60	60	1	m²
61	61	1	m²
62	62	1	m²
63	63	1	m²
64	64	1	m²
65	65	1	m²
66	66	1	m²
67	67	1	m²
68	68	1	m²
69	69	1	m²
70	70	1	m²
71	71	1	m²
72	72	1	m²
73	73	1	m²
74	74	1	m²
75	75	1	m²
76	76	1	m²
77	77	1	m²
78	78	1	m²
79	79	1	m²
80	80	1	m²
81	81	1	m²
82	82	1	m²
83	83	1	m²
84	84	1	m²
85	85	1	m²
86	86	1	m²
87	87	1	m²
88	88	1	m²
89	89	1	m²
90	90	1	m²
91	91	1	m²
92	92	1	m²
93	93	1	m²
94	94	1	m²
95	95	1	m²
96	96	1	m²
97	97	1	m²
98	98	1	m²
99	99	1	m²
100	100	1	m²

